

**EJES SCHULZ: 420x220 / 420x180 R-22.5 Gemela**  
**ESSIEUX SCHULZ: 420x220 / 420x180 R-22.5 Jumelle**

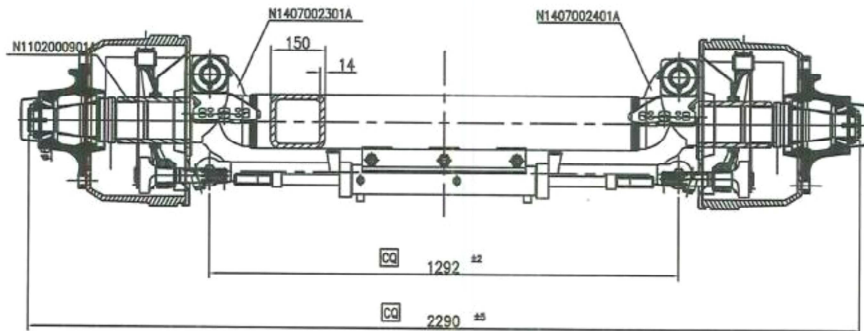
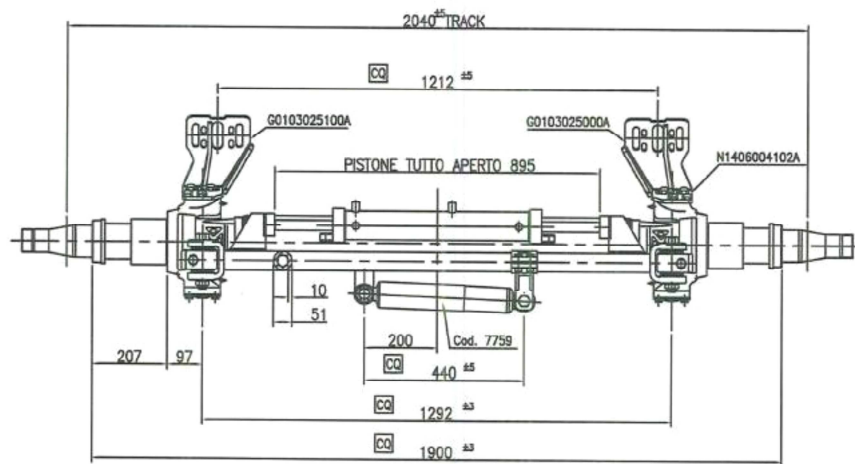
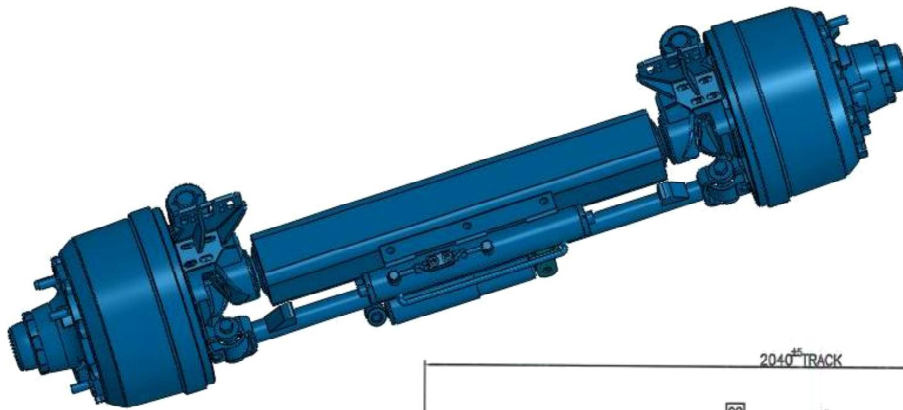

**Especificaciones ejes tambor R-22.5 Autodireccional, 105 Km/h, homologación Europea**  
**Spécifications essieux tambour R-22.5 Auto directionnel, 105 Km/h, homologation Européenne**

Modelo	105 (km/h) Max. Capacidad(kg)	Tipo de freno "S" o ØxAncho (mm)	Tipo Tambor	Vía TR (mm)	Asiento Ballesta SC (mm)	Tipo Eje Essieu (mm)	Distancia Entre Camaras GM (mm)	Fijación Rueda (mm)	P.C.D (mm)	INT. (mm.)	Ancho Total LP (mm)	Peso (kg)
Modèle	105 (km/h) Max. Capacité(kg)	Type de freins "S" ou ØxLargeur (mm)	Type Tambour	Voie TR (mm)	Siège Ressort SC (mm)	Type Essieu (mm)	Distance entre vases de freins GM (mm)	Fixation roue (mm)	P.C.D (mm)	INT. (mm.)	Largeur Totale LP (mm)	Poids (kg)
514304100	11.000	S 420x180	INBOARD	2040	≥ 1140	[ ] 150	1212	10xM22x1,5 ISO	335	1292	~ 2290	~ 325

Todos los ejes están disponibles con preinstalación ABS. / Tous les essieux sont disponibles avec pré installation ABS.  
 Otras vías: consultar el departamento técnico. / Autres voies: consulter le département technique.