

Conjunto 3er eje suspensión neumática *Essieu supplémentaire avec suspension pneumatique*

- Eje supletorio para incluir en vehículos rígidos
- *Essieu supplémentaire pour monter sur véhicules rigides*
- Sistema integrado con suspensión neumática
- *Système intégré avec une suspension pneumatique*
- Elevador de eje incorporado
- *Relevage d'essieu incorporé*
- Ejes con freno de tambor o disco
- *Essieux avec freins tambours ou à disques*
- Para rueda doble o sencilla
- *Pour monte simple ou jumelée*
- Posibilidad eje autodireccional
- *Possibilité d'essieu auto-directionnel*

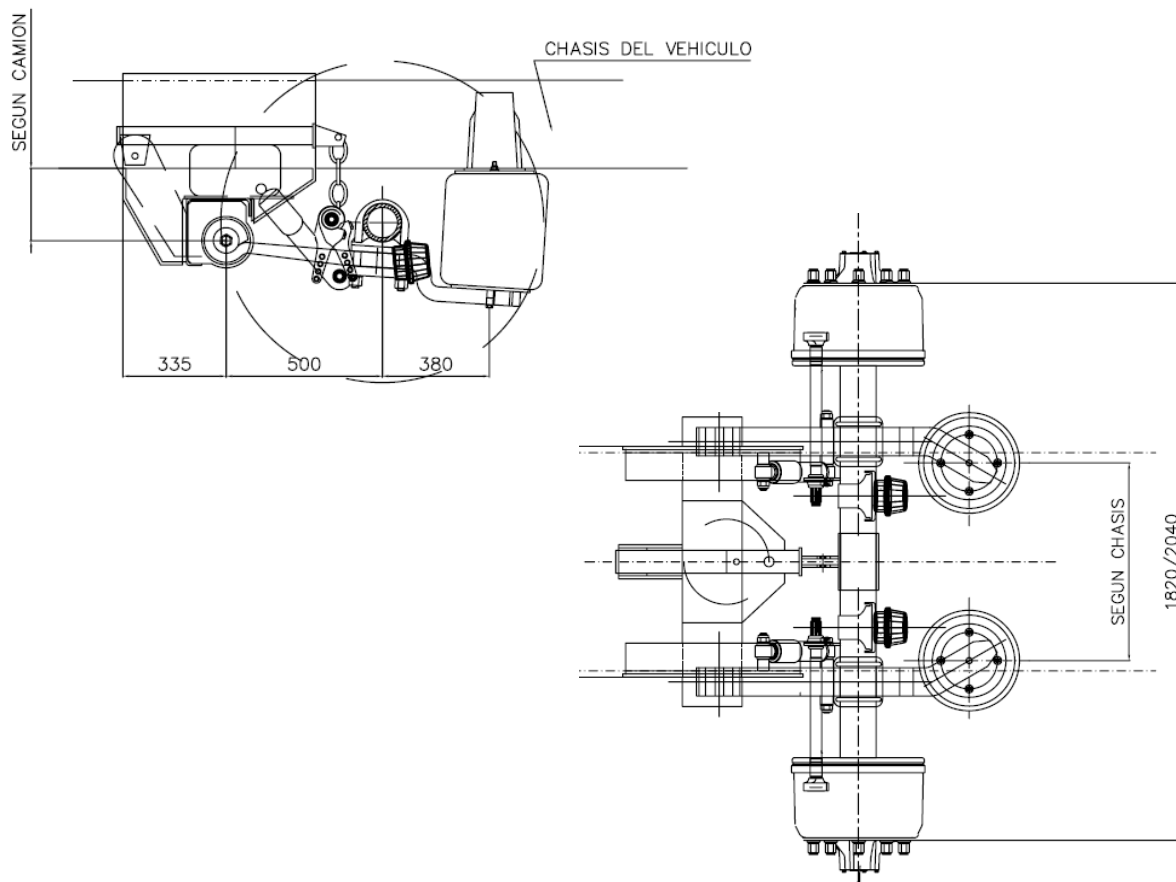
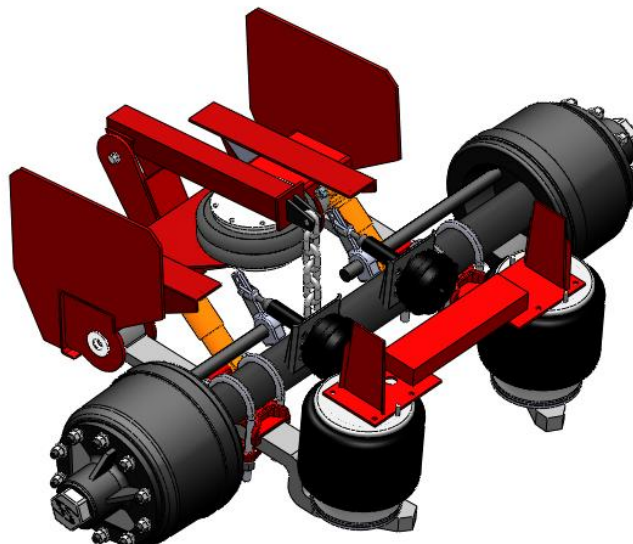

Todos los ejes están disponibles con preinstalación ABS / Tous les essieux sont disponibles avec pré installation ABS
Otras vías: consultar el departamento técnico / Autres voies: consulter le département technique.